

# INSPIRON™

РУКОВОДСТВО ПО УСТАНОВКЕ







# **INSPIRON™**

## **РУКОВОДСТВО ПО УСТАНОВКЕ**

**Модель компьютера: серия P11S**

**Тип: P11S001; P11S002**

## Примечания и предупреждения

-  **ПРИМЕЧАНИЕ.** Обозначает важную информацию, которая поможет вам наилучшим образом использовать ваш компьютер.
-  **ВНИМАНИЕ.** Означает возможность нанесения ущерба аппаратным средствам или потери данных, а также показывает, как можно избежать таких проблем.
-  **ПРЕДУПРЕЖДЕНИЕ.** Означает возможность нанесения ущерба имуществу, травмы или угрозу смерти.

Если вы приобрели компьютер Dell™ серии n, любые упоминания об операционных системах Microsoft® Windows® в этом документе неприменимы.

---

Информация в данном документе может быть изменена без уведомления.

© 2010 Корпорация Dell. Все права защищены.

Воспроизведение этих материалов в любом виде без письменного разрешения корпорации Dell строго запрещено.

В тексте упоминаются следующие торговые марки: *Dell*, логотип *DELL*, *YOURS IS HERE*, *Inspiron*, *Solution Station*, и *DellConnect* являются торговыми марками, принадлежащими корпорации Dell; *Intel* является зарегистрированным товарным знаком, а *Core* является торговой маркой корпорации Intel в США и в других странах; *Microsoft*, *Windows*, *Windows Vista* и логотип кнопки пуск *Windows Vista* являются торговыми марками либо зарегистрированным товарными знаками корпорации Microsoft в США и/или других странах; *Ubuntu* является зарегистрированным торговым знаком компании Canonical Ltd.; *AMD*, *AMD Athlon*, *AMD Radeon*, *AMD Turion* и *ATI Mobility Radeon* являются торговыми марками корпорации Advanced Micro Devices; *Bluetooth* является зарегистрированным товарным знаком корпорации Bluetooth SIG и используется компанией Dell по лицензии.

Кроме того, в данном документе могут использоваться другие торговые знаки и фирменные названия в качестве обращения к организациям-владельцам соответствующих марок или к их изделиям. Корпорация Dell отказывается от права собственности на торговые марки и фирменные названия, за исключением своих собственных.

Март 2010 г.

P/N 2N28W

Ред. A00

# Содержание

<b>Настройка портативного компьютера Inspiron</b> .....	<b>5</b>	<b>Эксплуатация портативного компьютера Inspiron</b> .....	<b>22</b>
Перед настройкой вашего компьютера .....	5	Правая панель .....	22
Подключение адаптера переменного тока .....	6	Левая панель .....	24
Подключение сетевого кабеля (опция) ...	7	Задняя панель .....	26
Нажмите кнопку питания .....	8	Компоненты передней панели .....	27
Настройка операционной системы .....	9	Световые индикаторы состояния .....	28
Создание диска для восстановления системы (рекомендуется) .....	10	Функции основной части компьютера и клавиатуры .....	30
Установка SIM-карты (опция) .....	12	Приемы работы с сенсорной панелью ...	32
Включение или выключение беспроводного режима (опция) .....	14	Клавиши управления мультимедиа ...	36
Подключение внешнего дисковод для оптических дисков (опция) .....	16	Функции дисплея .....	38
Настройка телевизионного тюнера (опция) .....	17	Извлечение и замена аккумулятора ...	40
Подключение к сети Интернет (опция) ...	17	Программное обеспечение .....	42
		Утилита резервного копирования Dell DataSafe Online Backup .....	44
		Панель Dell Dock .....	45
		<b>Поиск и устранение неисправностей</b> ...	<b>47</b>
		Звуковые коды .....	47

## Содержание

Проблемы, связанные с сетью . . . . .	49	Служба технической поддержки и поддержки покупателей . . . . .	76
Проблемы, связанные с питанием . . . . .	50	DellConnect . . . . .	77
Проблемы, связанные с памятью . . . . .	51	Оперативное обслуживание . . . . .	77
Зависание компьютера и неисправности программного обеспечения . . . . .	52	Автоматическая система отслеживания заказа . . . . .	79
<b>Использование утилит службы поддержки . . . . .</b>	<b>55</b>	Информация о продуктах . . . . .	79
Центр поддержки Dell . . . . .	55	Возврат изделий для выполнения гарантийного ремонта или зачета . . . . .	80
My Dell Downloads (Мои загрузки Dell) . . . . .	56	Перед звонком . . . . .	82
Системные сообщения . . . . .	57	Как связаться с корпорацией Dell . . . . .	84
Поиск и устранение неисправностей оборудования . . . . .	60	<b>Поиск дополнительной информации и ресурсов . . . . .</b>	<b>86</b>
Утилита Dell Diagnostics . . . . .	60	<b>Технические характеристики . . . . .</b>	<b>89</b>
<b>Восстановление операционной системы . . . . .</b>	<b>66</b>	<b>Приложение . . . . .</b>	<b>97</b>
Восстановление системы . . . . .	67	Уведомление об использовании продукта Macrovision . . . . .	97
Программа для создания резервной копии Dell DataSafe Local Backup . . . . .	68	Информация по NOM (официальный стандарт Мексики) (только для Мексики) . . . . .	98
Диск для восстановления системы . . . . .	71		
Восстановление заводского образа Dell (Dell Factory Image Restore) . . . . .	72		
<b>Получение поддержки . . . . .</b>	<b>75</b>		

# Настройка портативного компьютера Inspiron

Данный раздел содержит информацию о настройке вашего портативного компьютера Inspiron™.

## Перед настройкой вашего компьютера

При установке компьютера убедитесь в наличии беспрепятственного доступа к источнику питания, достаточной вентиляции, а также в том, что компьютер устанавливается на ровной поверхности.

Нарушение циркуляции воздуха вокруг портативного компьютера Inspiron может привести к его перегреву. Во избежание перегрева убедитесь в том, что сзади вашего компьютера имеется как минимум 10,2 см (4 дюйма), а вокруг всех остальных сторон - не менее 5,1 см (2 дюйма). Никогда не следует ставить ваш компьютер в замкнутое пространство, например, шкаф или выдвижной ящик, во включенном состоянии.

 **ПРЕДУПРЕЖДЕНИЕ.** Не закрывайте воздухозаборник, не вставляйте в него предметы и следите, чтобы в нем не накапливалась пыль. Не помещайте ваш компьютер Dell™ во включенном состоянии в слабо обдуваемые воздухом места, например, в закрытый портфель, а также на матерчатые поверхности, например, на ковер или плед. Ограничение воздушного потока может привести к поломке компьютера, снижению его эксплуатационных характеристик или к возникновению пожара. Вентилятор включается, только если компьютер нагрелся. Работающий вентилятор шумит, что является нормальным и не указывает на неисправность.

 **ВНИМАНИЕ.** Помещение на компьютер тяжелых или острых объектов может привести к неисправным повреждениям.

## Подключение адаптера переменного тока

Подключите адаптер переменного тока к компьютеру, а затем подключите его к стенной розетке электрической сети или сетевому фильтру.

**⚠ ПРЕДУПРЕЖДЕНИЕ.** Адаптер переменного тока можно подключить к электросети в любой стране мира. Тем не менее, разъемы электропитания и сетевые фильтры для разных стран отличаются. Использование несовместимого кабеля, а также неправильное подключение кабеля к удлинителю или электросети может привести к неисправимому повреждению компьютера или пожару.

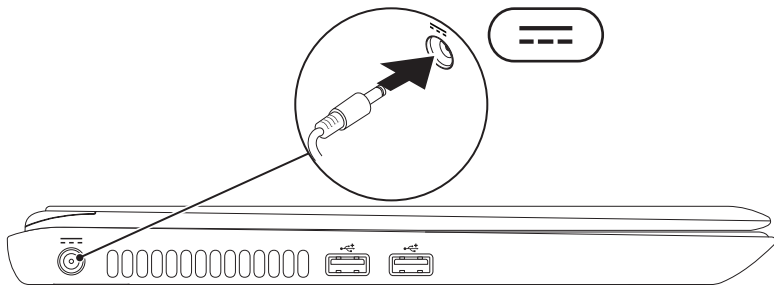



## Подключение сетевого кабеля (опция)

Для использования проводного сетевого подключения следует подключить к компьютеру сетевой кабель.

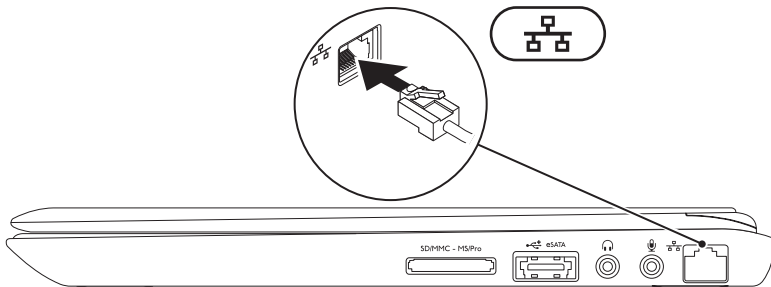

## Нажмите кнопку питания

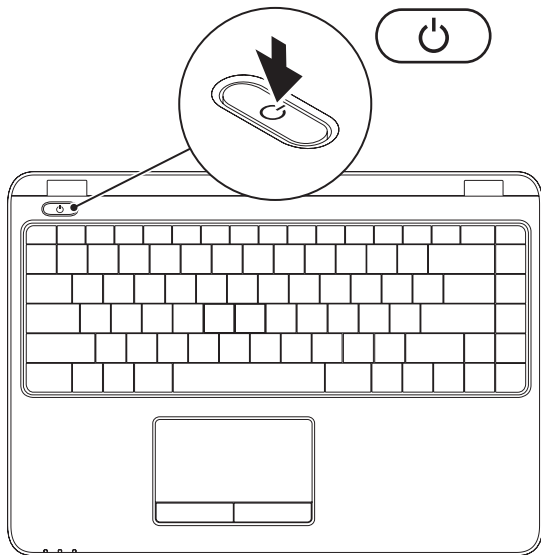

## Настройка операционной системы

Ваш компьютер поставляется с предварительно сконфигурированной операционной системой, которую вы выбрали во время покупки.

### Настройте ОС Microsoft Windows

Для первоначальной установки Microsoft® Windows® следуйте отображаемым на экране рекомендациям. Выполнение данных действий обязательно и может занять некоторое время. В нескольких окнах установщика Windows вам потребуется выполнить некоторые операции, в том числе принятие лицензионного соглашения, определение глобальных параметров и настройка подключения к Интернет.

 **ВНИМАНИЕ.** Не прерывайте процесс настройки операционной системы. В противном случае ваш компьютер невозможно будет использовать и вам потребуется выполнить установку операционной системы повторно.

 **ПРИМЕЧАНИЕ.** Для обеспечения оптимальной работы вашего компьютера рекомендуется загрузить и установить последнюю версию BIOS и драйверов для вашего компьютера, которые можно найти на веб-узле [support.dell.com](http://support.dell.com).

 **ПРИМЕЧАНИЕ.** Для получения дополнительной информации по операционной системе и ее свойствам см. [support.dell.com/MyNewDell](http://support.dell.com/MyNewDell).

### Настройка операционной системы Ubuntu

Для первоначальной настройки Ubuntu® следуйте отображаемым на экране инструкциям. Для получения более подробной информации об этой операционной системе обратитесь к документации по Ubuntu.

## Создание диска для восстановления системы (рекомендуется)

 **ПРИМЕЧАНИЕ.** Рекомендуется создать диск для восстановления системы при установке Microsoft Windows.

Вы можете использовать диск для восстановления системы, чтобы вернуть компьютер в то рабочее состояние, в котором он находился при покупке, сохраняя при этом данные на вашем компьютере (без необходимости использования диска с *операционной системой*).

Вы можете использовать диск для восстановления системы, если изменения в оборудовании, программном обеспечении или другие настройки системы привели к тому, что компьютер находится в нерабочем состоянии.

Для создания диска для восстановления системы вам необходимо следующее:

- Программа для создания резервной копии Dell DataSafe Local Backup
- USB-носитель с минимальной емкостью 8 Гб или диск DVD-R/DVD+R/Blu-ray™

 **ПРИМЕЧАНИЕ.** Программа создания резервной копии Dell DataSafe Local Backup не поддерживает использование перезаписываемых дисков.

Чтобы создать диск для восстановления системы:

1. Убедитесь, что сетевой адаптер подключен (см. «Подключение сетевого адаптера» на стр. 6).
2. Вставьте диск или USB-носитель в компьютер
3. Нажмите Пуск  → Программы → **Dell DataSafe Local Backup**.
4. Выберите **Создать диск для восстановления системы**.
5. Следуйте инструкциям на экране.

 **ПРИМЕЧАНИЕ.** Для получения информации, касающейся диска для восстановления системы, см. раздел «Диск для восстановления системы» на странице 71.

## Установка SIM-карты (опция)

 **ПРИМЕЧАНИЕ.** Установка SIM-карты не требуется, если вы используете карту EVDO для доступа к сети Интернет.

Установка модуля идентификации абонента (SIM-карты) на ваш компьютер позволяет получить доступ к сети Интернет. Для доступа в Интернет вы должны находиться в пределах действия сети вашего оператора сотовой связи.

Для того, чтобы установить SIM-карту:

1. Выключите компьютер.
2. Извлеките аккумулятор (см. раздел «Удаление и замена аккумулятора» на стр. 40).
3. Вставьте SIM-карту в гнездо, расположенное в аккумуляторном отсеке.
4. Установите аккумулятор на место (см. раздел «Удаление и замена аккумулятора» на стр. 40).
5. Включите компьютер.

- 1** Гнездо для SIM-карты
- 2** SIM-карта
- 3** Аккумуляторный отсек

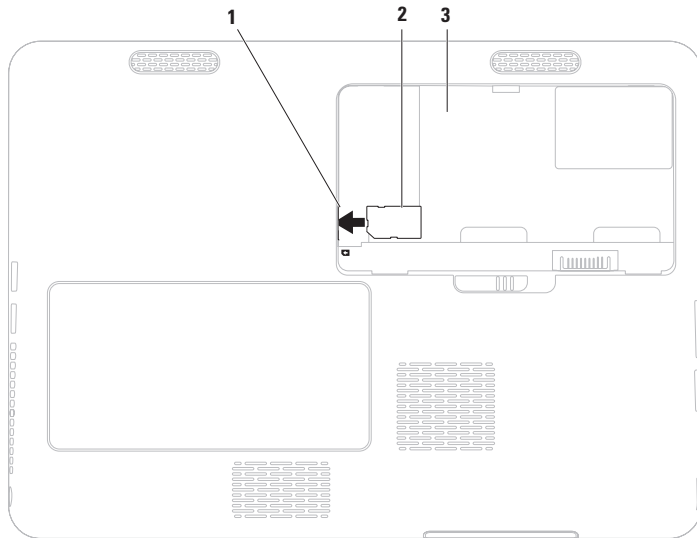

## Включение или выключение беспроводного режима (опция)

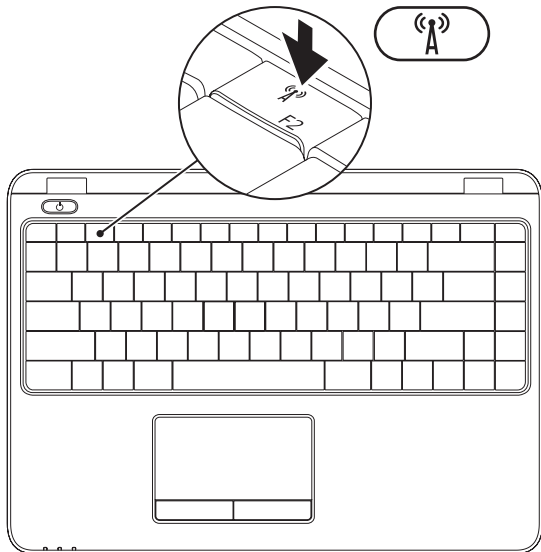



- ПРИМЕЧАНИЕ.** Функция беспроводной связи будет доступна на вашем компьютере, только если во время покупки вы заказали плату WLAN. Для получения более подробной информации о платах, поддерживаемых вашим компьютером, см. «Технические характеристики» на стр. 89.

Для включения или выключения беспроводного режима:

1. Убедитесь, что ваш компьютер включен.
2. Нажмите кнопку беспроводного режима  на клавиатуре. Текущее состояние беспроводного режима отобразится на экране.

Беспроводной режим включен



Беспроводной режим отключен



3. Нажмите кнопку беспроводного режима  повторно, чтобы изменить состояние беспроводного режима.

- ПРИМЕЧАНИЕ.** Кнопка беспроводного режима позволяет быстро отключить все устройства радиосвязи (Wi-Fi и Bluetooth®), например, в самолете, когда просят отключить все беспроводные устройства.

## Подключение внешнего дисковод для оптических дисков (опция)

**ПРИМЕЧАНИЕ.** Ваш компьютер не оборудован встроенным дисководом для оптических дисков. Если необходимо использовать диски, используйте внешний дисковод.

Подключите внешний дисковод для оптических дисков к USB-портам вашего компьютера.

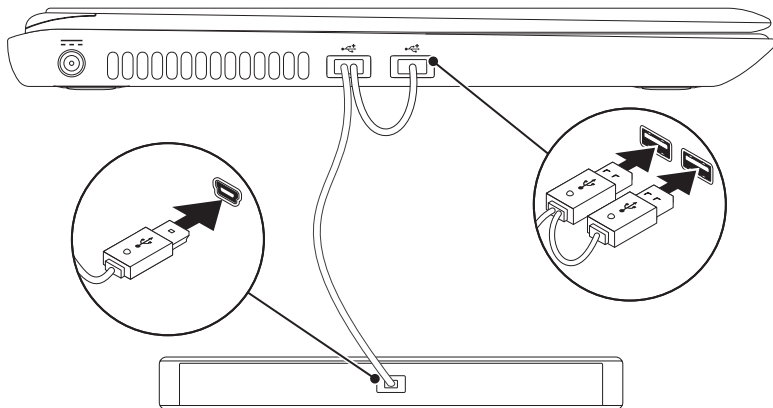

## Настройка телевизионного тюнера (опция)

 **ПРИМЕЧАНИЕ.** В зависимости от региона продаж компьютера ТВ-тюнер может отсутствовать.

Для того чтобы настроить ТВ-тюнер в первый раз:

1. Нажмите Пуск  → Все программы → Центр Windows Media.
2. Следуйте инструкциям на экране.

## Подключение к сети Интернет (опция)

Для подключения к сети Интернет вам понадобится внешний модем или подключение к сети и поставщик Интернет-услуг (ISP).

Если внешний USB модем или адаптер беспроводной сети не входят в ваш первоначальный заказ, то вы можете приобрести их на веб-узле Dell по адресу [www.dell.com](http://www.dell.com).

### Настройка проводного подключения

- При использовании соединения по телефонной линии, подключите телефонный кабель к дополнительному внешнему USB-модему и к телефонной линии перед настройкой соединения.
- При использовании DSL-соединений или кабельных/спутниковых модемных соединений обратитесь к своему поставщику Интернет-услуг или оператору сотовой телефонной связи для получения указаний по настройке.

Для завершения настройки проводного подключения к сети Интернет следуйте инструкциям в разделе «Настройка вашего Интернет-соединения» на стр. 19.

### Настройка беспроводного подключения

 **ПРИМЕЧАНИЕ.** Для настройки беспроводного маршрутизатора обратитесь к документации, поставляемой с ним.

Перед началом использования вашего беспроводного подключения к Интернету вам следует подключить ваш беспроводной маршрутизатор.

Для настройки подключения к беспроводному маршрутизатору:

*Windows Vista*<sup>®</sup>

1. Убедитесь в том, что беспроводной режим на вашем компьютере включен (см. «Включение или выключение беспроводного режима» на стр. 14).
2. Сохраните и закройте все открытые файлы и завершите работу всех программ.
3. Нажмите Пуск  → Подключение.
4. Для завершения процесса установки следуйте инструкциям, появляющимся на экране.

## Windows® 7

1. Убедитесь в том, что беспроводной режим на вашем компьютере включен (см. «Включение или выключение беспроводного режима» на стр. 14).
2. Сохраните и закройте все открытые файлы и завершите работу всех программ.
3. Нажмите Пуск  → Панель управления.
4. В поле поиска введите `network` (сеть) и затем нажмите **Центр управления сетями и общим доступом** → **Подключиться к сети**.
5. Для завершения процесса установки следуйте инструкциям, появляющимся на экране.

## Настройка подключения к сети Интернет

Поставщики Интернет-услуг и их предложения могут отличаться в разных странах. Свяжитесь с вашим поставщиком Интернет-услуг и узнайте о доступных в вашей стране услугах.

Если не удастся подключиться к Интернету, однако ранее подключение выполнялось успешно, возможно, у поставщика Интернет-услуг возник перерыв в обслуживании клиентов. Свяжитесь с вашим поставщиком Интернет-услуг и узнайте о состоянии услуг, или попробуйте подключиться позже.

Сведения, предоставленные поставщиком Интернет-услуг, должны быть всегда под рукой. При отсутствии поставщика Интернет-услуг мастер подключения к Интернету поможет предпринять необходимые действия.

## Настройка портативного компьютера Inspiron

### Настройка Интернет-соединения:

#### Windows Vista

1. Сохраните и закройте все открытые файлы и завершите работу всех программ.
2. Нажмите Пуск  → Панель управления.
3. В окне поиска наберите `network` (сеть) и затем нажмите Центр управления сетями и общим доступом → Настроить соединение или сеть → Подключиться к сети Интернет. Появится окно Подключение к Интернету.

 **ПРИМЕЧАНИЕ.** Если вы не знаете, какой тип подключения выбрать, щелкните Помочь выбрать или обратитесь к своему поставщику Интернет-услуг.

4. Следуйте указаниям на экране и воспользуйтесь информацией по установке, предоставленной вашим поставщиком Интернет-услуг.

#### Windows 7

1. Сохраните и закройте все открытые файлы и завершите работу всех программ.
2. Нажмите Пуск  → Панель управления.
3. В окне поиска наберите `network` (сеть) и затем нажмите Центр управления сетями и общим доступом → Настроить новое соединение или сеть → Подключиться к сети Интернет.

Появится окно Подключение к Интернету.

 **ПРИМЕЧАНИЕ.** Если вы не знаете, какой тип подключения выбрать, щелкните Помочь выбрать или обратитесь к своему поставщику Интернет-услуг.

4. Следуйте указаниям на экране и воспользуйтесь информацией по установке, предоставленной вашим поставщиком Интернет-услуг.



# Эксплуатация портативного компьютера Inspiron

В данном разделе приводится информация о функциональных возможностях вашего портативного компьютера Inspiron.

## Правая панель

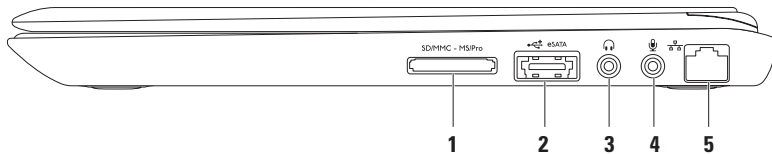



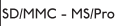

- 
- 1  **Устройство чтения карт памяти 7-в-1.** Обеспечивает удобный и быстрый способ для просмотра и обмена цифровыми фотографиями, музыкой, видео и документами, хранящимися на картах памяти.

**ПРИМЕЧАНИЕ.** В новом компьютере в гнезде для мультимедийных карт памяти установлена пластиковая заглушка. Заглушки защищают гнезда от пыли и прочих загрязнений. Сохраните заглушку, чтобы использовать ее, когда карта памяти не установлена в гнездо. Заглушки от других компьютеров могут не подходить к вашему компьютеру.

- 
- 2  **Комбинированный разъем eSATA/USB.** Служит для подключения к совместимым с eSATA устройствами хранения информации (таким как внешний жесткий диск или оптические приводы) или к USB-устройствам (таким как мышь, клавиатура, принтер, внешний дисковод или MP3-плеер).



- 
- 3  **Разъем подключения динамиков или наушников.** Используется для подключения наушников или передачи сигнала в активные колонки или звуковую систему.

- 
- 4  **Звуковой вход/разъем подключения микрофона.** Позволяет подключить микрофон или источник сигнала для использования в приложениях по работе со звуком.

- 
- 5  **Разъем для подключения сетевого кабеля.** Если вы используете проводную сеть, то данный порт позволит вам подключить ваш компьютер к сети или широкополосному устройству.
-

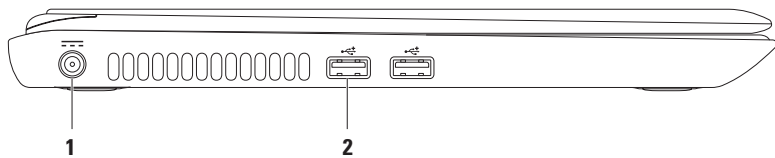
## Левая панель



- 
- 1  **Разъем сетевого адаптера.** Используется для подсоединения сетевого адаптера для подключения компьютера к сети и зарядки батареи.
  - 2  **Разъемы USB 2.0 (2 шт.).** Позволяют подключить USB-устройства, например, мышь, клавиатуру, принтер, внешний дисковод или MP3-проигрыватель.
-

## Задняя панель

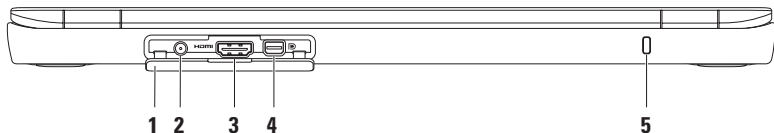

- 
- 1 Крышка разъемов.** Закрывает входной разъем антенны, разъемы HDMI и mini-DisplayPort.
- 
- 2 Входной разъем антенны (на поддерживаемых моделях).** Служит для подключения внешней антенны для просмотра программ с помощью платы TV-тюнера (дополнительно).
- 

- 3**  **Разъем HDMI.** Предназначен для подключения телевизора для подачи звуковых и видеосигналов формата 5.1.

**ПРИМЕЧАНИЕ.** При использовании с монитором считывается только видеосигнал.

- 4**  **Разъем Mini-DisplayPort.** Разъем стандартного цифрового интерфейса, который поддерживает внешние мониторы и проекторы DisplayPort.

- 5 Гнездо защитного кабеля.** Служит для подключения к компьютеру имеющегося в продаже устройства защиты от кражи.

**ПРИМЕЧАНИЕ.** Перед покупкой пристяжного троса с замком убедитесь, что он совместим с соответствующим гнездом вашего компьютера.

---

## Компоненты передней панели

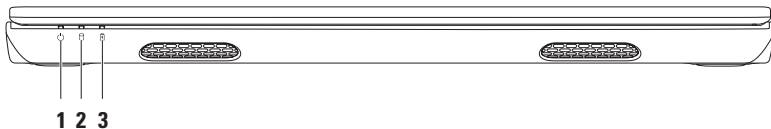

---

1  Индикатор питания. Показывает состояние питания. Для получения более подробной информации об индикаторе питания см. «Световые индикаторы состояния» на стр. 28.

2  Индикатор обращения к жесткому диску. Загорается при чтении и записи данных. Горящий белый цвет означает работу жесткого диска.

 **ВНИМАНИЕ.** Для предотвращения потери данных не выключайте компьютер, если индикатор активности жесткого диска горит или мигает.

3  Индикатор статуса батареи. Обозначает статус зарядки батареи. Для получения более подробной информации об индикаторе статуса батареи см. «Световые индикаторы состояния» на стр. 28.

**ПРИМЕЧАНИЕ.** Батарея заряжается при работе компьютера через сетевой адаптер.

---

## Световые индикаторы состояния

### Индикатор состояния батареи

	Состояние индикатора	Состояние компьютера	Уровень зарядки аккумуляторной батареи
Адаптер переменного тока	Непрерывный белый	Включен выключен/ гибернация/режим ожидания	заряжается <=98%
	Выкл	Включен/выключен/ гибернация/режим ожидания	>98%
Аккумуляторная батарея	Выкл	Включен/выключен/ гибернация/режим ожидания	>10%
	Непрерывный желтый	Включен/режим ожидания	<=10%
	Выкл	Выключен/ гибернация	<10%

 **ПРИМЕЧАНИЕ.** Батарея заряжается при работе компьютера через сетевой адаптер.

**Кнопка/Индикатор питания** 



<b>Состояние индикатора</b>	<b>Состояние компьютера</b>
Непрерывный белый	Включен
Моргающий белый	Режим ожидания
Выкл	Выключен/гибернация

 **ПРИМЕЧАНИЕ.** Для получения информации о неисправностях питания см. «Проблемы, связанные с питанием» на стр. 50.

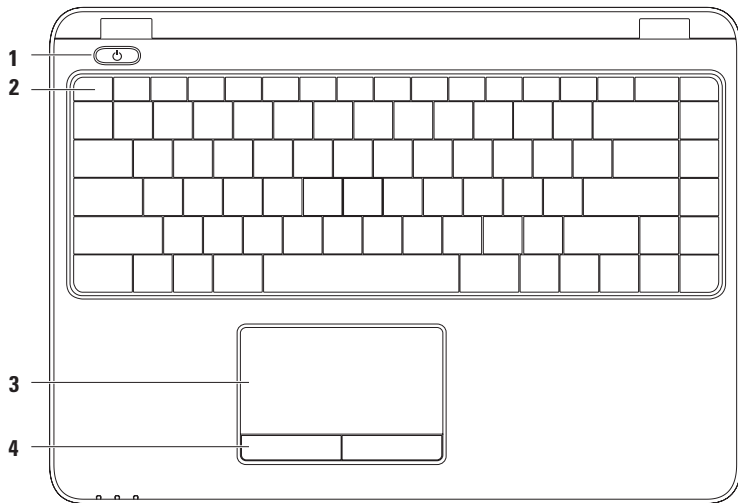
## Функции основной части компьютера и клавиатуры





- 
- 1**  **Кнопка и индикатор питания.** При нажатии приводит к включению или выключению компьютера. Лампочка на кнопке служит индикатором состояния питания.  
Для получения более подробной информации об индикаторе кнопки питания см. «Световые индикаторы состояния» на стр. 28.
- 
- 2** **Ряд функциональных клавиш.** Кнопка включения или отключения беспроводного режима, клавиши увеличения и уменьшения яркости, кнопки мультимедиа и кнопка включения/отключения сенсорной панели расположены в этом ряду.  
Для получения более подробной информации о клавишах мультимедиа см. «Клавиши управления мультимедиа» на стр. 36.
- 
- 3** **Сенсорная панель.** Позволяет без использования мыши перемещать указатель, перетаскивать или перемещать выбранные элементы, и нажатием на поверхность выполнять щелчки правой и левой кнопкой.  
Сенсорная панель поддерживает функции прокрутки, перелистывания, масштабирования и поворота. Для изменения настроек сенсорной панели, дважды нажмите на значок сенсорной панели **Dell Touch pad** в области уведомлений на рабочем столе. Для получения дополнительной информации см. «Приемы работы с сенсорной панелью» на стр. 32.  
**ПРИМЕЧАНИЕ.** Для включения или выключения сенсорной панели, нажмите кнопку  в ряду функциональных клавиш на клавиатуре.
- 
- 4** **Кнопки сенсорной панели (2).** Обеспечивают функции левой и правой кнопок мыши.
-

## Приемы работы с сенсорной панелью

### Прокрутка

Позволяет прокручивать содержимое окна.

Имеются следующие функции прокрутки:

**Панорамирование.** Позволяет просматривать выбранный объект, когда он весь не является видимым.

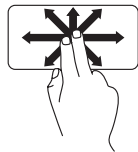

Проведите двумя пальцами в выбранном направлении для плавной прокрутки выбранного объекта.

**Автоматическая вертикальная прокрутка.** Позволяет прокручивать активное окно вверх или вниз.

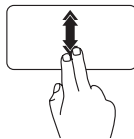

Быстро проведите двумя пальцами вверх или вниз для включения автоматической вертикальной прокрутки.

Коснитесь сенсорной панели для отключения автоматического скроллинга.

**Автоматическая горизонтальная прокрутка.** Позволяет прокручивать активное окно влево или вправо

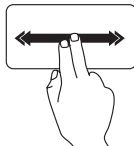

Быстро проведите двумя пальцами влево или вправо для включения автоматической горизонтальной прокрутки.

Легко коснитесь сенсорной панели для отключения автоматической прокрутки.

## Перелистывание

Позволяет перелистывать содержимое окна вперед или назад в зависимости от направления движения.

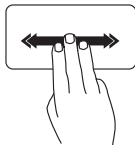

Быстро проведите тремя пальцами в нужном направлении для перелистывания содержимого активного окна.

## Масштабирование

Позволяет увеличить или уменьшить масштаб содержимого окна. Функция масштабирования включает:

**Щипок.** Позволяет увеличивать или уменьшать содержимое раздвигая или сдвигая пальцы на сенсорной панели.

Для увеличения:

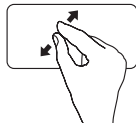

Раздвиньте пальцы для увеличения масштаба активного окна.

Для уменьшения:

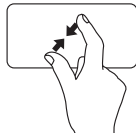

Сдвиньте пальцы для уменьшения масштаба активного окна.

### Поворот

Позволяет вращать содержимое на экране.

Функция вращения включает в себя:

**Поворот.** Позволяет поворачивать активное содержимое с шагом  $90^\circ$  с помощью двух пальцев, причем один из них должен быть неподвижен, а второй двигается в направлении вращения.

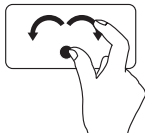

Удерживая большой палец на месте, переместите указательный палец по дуге вправо или влево для поворота выбранного элемента на  $90^\circ$  по или против часовой стрелки.



## Клавиши управления мультимедиа

Клавиши управления мультимедиа расположены в ряду функциональных клавиш клавиатуры. Для их использования, нажимайте требуемую клавишу. Клавиши управления мультимедиа можно настроить используя утилиту настройки BIOS или центр Windows Mobility Center.

### Утилита настройки BIOS

1. При работе системы самоконтроля при загрузке (POST) нажмите клавишу <F2> и войдите в утилиту настройки BIOS.
2. В разделе **Function Key Behavior** (Назначение функциональных клавиш), выберите **Multimedia Key First** (Приоритет клавиш мультимедиа) или **Function Key First** (Приоритет функциональных клавиш).

**Multimedia Key First** (Приоритет клавиш мультимедиа). Вариант, установленный по умолчанию. Для выполнения назначенного действия, нажмите любую клавишу мультимедиа. Для использования функциональных клавиш нажмите <Fn> + требуемую функциональную клавишу.

**Function Key First** (Приоритет функциональных клавиш). Нажмите функциональную клавишу для выполнения назначенного ей действия.

Для использования клавиши мультимедиа нажмите <Fn> + требуемую клавишу мультимедиа.



**ПРИМЕЧАНИЕ.** Вариант **Multimedia Key First** (Приоритет клавиш мультимедиа) активен только в операционной системе.

### Центр Windows Mobility Center

1. Нажмите клавиши < ><x> для запуска центра Windows Mobility Center.
2. В пункте **Ряд функциональных клавиш**, выберите **Функциональные клавиши** или **Клавиши мультимедиа**.



---

 Приглушить звук

---

 Уменьшить уровень громкости

---

 Увеличить уровень громкости

---

---

 Воспроизведение предыдущей записи или главы

---

 Воспроизведение или пауза

---

 Воспроизведение следующей записи или главы

---

## Функции дисплея

На панели дисплея находятся камера и микрофон.

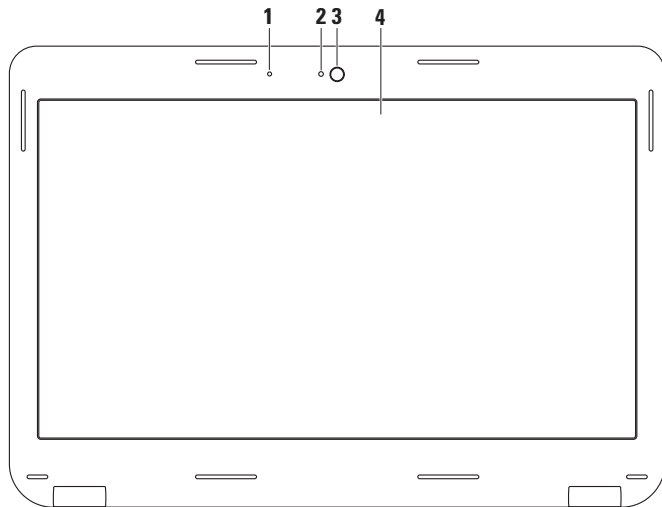



- 
- 1 Микрофон.** Обеспечивает высокое качество передачи звука при записи голоса или в режиме видеоконференции.

---

  - 2 Индикатор активности камеры.** Указывает на включение или выключение камеры.

---

  - 3 Камера.** Встроенная камера для записи видео, проведения конференций или общения.

---

  - 4 Монитор.** Тип вашего монитора зависит от конфигурации, выбранной во время покупки компьютера. Для получения более подробной информации о дисплее см. *Технологический справочник Dell*, который можно найти на вашем жестком диске или по адресу [support.dell.com/manuals](http://support.dell.com/manuals).
-

## Извлечение и замена аккумулятора

 **ПРЕДУПРЕЖДЕНИЕ.** Перед тем как приступить к выполнению операций данного раздела, выполните указания по безопасности, прилагаемые к вашему компьютеру.

 **ПРЕДУПРЕЖДЕНИЕ.** Использование аккумуляторов других типов может привести к пожару или взрыву. С данным компьютером допускается использование аккумуляторов, приобретенных только у Dell. Не устанавливайте аккумуляторы из других компьютеров в ваш компьютер.

 **ПРЕДУПРЕЖДЕНИЕ.** Перед извлечением аккумулятора выключите компьютер и отсоедините внешние кабели (в том числе адаптера переменного тока).

Для извлечения аккумулятора:

1. Выключите компьютер и переверните его.
2. Передвиньте защелку аккумуляторного отсека в положение “открыто”.
3. Извлеките аккумулятор из батарейного отсека.

Для замены аккумулятора:

Поместите аккумулятор в аккумуляторный отсек, затем нажмите на него, пока она со щелчком не станет на свое место.

- 
- 1 Защелка аккумуляторного отсека
  - 2 аккумулятор
- 

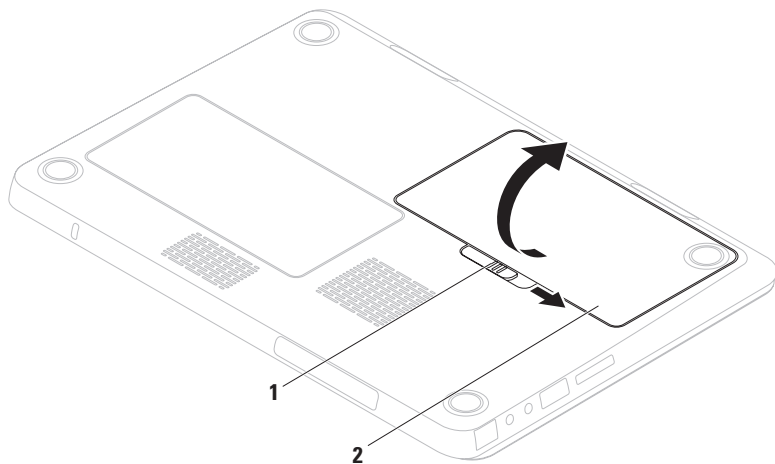

## Программное обеспечение

 **ПРИМЕЧАНИЕ.** Для получения более подробной информации о функциях, описанных в данном разделе, см. *Технологический справочник Dell*, находящийся на вашем жестком диске и по адресу [support.dell.com/manuals](http://support.dell.com/manuals).

### Распознавание лица FastAccess

Ваш компьютер может быть снабжен функцией распознавания лица FastAccess. Данная функция позволяет обезопасить ваш компьютер Dell, с ее помощью запоминаются уникальные черты вашего лица, которые используются при удостоверении вашей личности в качестве автоматических регистрационных данных в тех случаях, когда вы обычно вводите традиционные регистрационные данные (например, при входе в учетную запись Windows или на защищенные веб-страницы). Для получения более подробной информации, нажмите **Пуск**  → **Программы** → **FastAccess**.

### Производительность и связь

Вы можете использовать ваш компьютер для создания презентаций, брошюр, открыток и электронных таблиц. Также вы можете редактировать и просматривать цифровые фотографии и изображения. Список установленного на вашем компьютере программного обеспечения см. в вашем заказе на приобретение.

После подключения к Интернету вы можете открывать веб-узлы, настроить учетную запись электронной почты, загружать в Интернет и на свой компьютер файлы и т.д.

## Развлечение и мультимедиа

 **ПРИМЕЧАНИЕ.** Ваш компьютер не оснащен внутренним оптическим приводом, поэтому необходимо использовать внешний оптический привод или любое другое внешнее запоминающее устройство в тех случаях, когда необходимо использовать диски.

Вы можете использовать свой компьютер для того, чтобы смотреть видео, играть в игры, создавать свои собственные CD или DVD, а также слушать музыку и Интернет-радио.

Вы можете загрузить или скопировать изображения или видео файлы из портативных устройств, например, цифровых камер и сотовых телефонов. Дополнительные приложения позволяют упорядочивать и создавать музыкальные и видеофайлы, которые можно записать на диск, сохранить на переносных устройствах, например, MP3-проигрывателях и карманных развлекательных устройствах, или воспроизводить и просматривать непосредственно на подключенном телевизоре, проекторе и оборудовании для домашнего кинотеатра.

## Утилита резервного копирования Dell DataSafe Online Backup

 **ПРИМЕЧАНИЕ.** Утилита Dell DataSafe Online может быть недоступна в некоторых регионах.

 **ПРИМЕЧАНИЕ.** Для быстрой загрузки/пересылки рекомендуется использовать широкополосное соединение.

Dell DataSafe Online является автоматическим сервисом по резервному копированию и восстановлению данных, который помогает защитить ваши данные и другие важные файлы от таких инцидентов, как кража, пожар или стихийное бедствие. К этой службе можно получить доступ, используя защищенную паролем учетную запись.

Для получения дополнительной информации посетите веб-узел [delldatasafe.com](http://delldatasafe.com).

Для того, чтобы назначить график резервирования:

1. Дважды щелкните на значке Dell DataSafe Online  на панели задач.
2. Следуйте инструкциям на экране.

## Панель Dell Dock

Панель Dell Dock представляет собой группу пиктограмм, которые обеспечивают быстрый доступ к наиболее часто используемым приложениям, файлам и каталогам. Настроить панель Dock можно следующим образом:

- Добавление или удаление пиктограмм
- Группировка взаимосвязанных пиктограмм в категории
- Изменение цвета и расположения панели Dock
- Изменение реакции пиктограмм



### **Добавить категорию**

1. Нажмите правой кнопкой мыши по Dock, нажмите **Добавить**→ **Категорию**.  
Откроется окно **Добавить/изменить категорию**.
2. В поле **Название** введите название категории.
3. Выберите пиктограмму для категории в окне **Выбор изображения**.
4. Щелкните **Сохранить**.

### **Добавить пиктограмму**

Перетяните требуемую пиктограмму на панель Dock или в категорию.

### **Удаление категории или пиктограммы**

1. Нажмите правой кнопкой мыши по категории или пиктограмме и выберите **Удалить ссылку** или **Удалить категорию**.
2. Следуйте инструкциям на экране.

### **Индивидуальная настройка панели**

#### **Dock**

1. Нажмите правой кнопкой мыши по панели Dock и выберите **Дополнительные параметры....**
2. Выберите необходимые функции для индивидуальной настройки панели Dock.



# Поиск и устранение неисправностей

В данном разделе приводится информация по устранению неисправностей для вашего компьютера. Если вам не удастся разрешить проблему, используя следующие рекомендации, см. «Использование утилит службы поддержки» на стр. 55 или «Как связаться с корпорацией Dell» на стр. 84.

 **ПРЕДУПРЕЖДЕНИЕ.** Только обученный технический персонал может снимать крышку компьютера. См. *Руководство по эксплуатации* по адресу [support.dell.com/manuals](http://support.dell.com/manuals) для получения расширенной инструкции по техническому обслуживанию.

## Звуковые коды

Во время запуска, в случае возникновения неполадок, компьютер может издавать последовательность звуковых сигналов. Эта последовательность или кодовый сигнал, указывает на проблему. Запишите кодовый сигнал и обратитесь в корпорацию Dell (см. «Как связаться с корпорацией Dell» на стр. 84).

 **ПРИМЕЧАНИЕ.** Для замены деталей см. *Руководство по обслуживанию* на веб-узле службы поддержки DELL по адресу [support.dell.com/manuals](http://support.dell.com/manuals).

## Поиск и устранение неисправностей

<b>Код звукового сигнала</b>	<b>Возможная неполадка</b>
Один	Возможен выход системной платы из строя - ошибка контрольной суммы ПЗУ BIOS
Два	ОЗУ не обнаружено <b>ПРИМЕЧАНИЕ.</b> Если вы устанавливали или заменяли модули памяти, убедитесь, что они надежно установлены в соответствующие разъемы.
Три	Возможная ошибка системной платы - ошибка чипсета

<b>Код звукового сигнала</b>	<b>Возможная неполадка</b>
Четыре	Ошибка чтения/записи памяти
Пять	Сбой при работе часов реального времени
Шесть	Ошибка видеокарты или микросхемы
Семь	Неполадка процессора
Восемь	Неполадка дисплея

## Проблемы, связанные с сетью

### Беспроводное подключение

Если подключение к беспроводной сети.

отсутствует: беспроводной маршрутизатор не работает или средства беспроводного доступа на компьютере были отключены.

- Проверьте состояние вашего беспроводного маршрутизатора и убедитесь в том, что он включен и подключен к источнику данных (кабельный модем или сетевой концентратор).
- Убедитесь в том, что беспроводной режим на вашем компьютере включен (см. «Включение или выключение беспроводного режима» на стр. 14).
- Восстановите подключение к беспроводному маршрутизатору (см. «Настройка беспроводного соединения» на стр. 18).

- Помехи могут мешать или влиять на сигнал беспроводного подключения. Попробуйте поместить ваш компьютер ближе к вашему беспроводному маршрутизатору.

### Проводное подключение

Если сетевое подключение потеряно: кабель неплотно вставлен или поврежден.

Проверьте состояние кабеля и убедитесь в том, что он вставлен в разъем и не поврежден.

## Проблемы, связанные с питанием

Если кнопка/индикатор питания не горит: компьютер выключен, находится в режиме гибернации или к нему не подводится питание.

- Нажмите кнопку питания компьютера. Если компьютер был выключен или находился в спящем режиме, он возвратится к нормальной работе.
- Повторно вставьте сетевой адаптер в разъем питания компьютера и в электрическую розетку.
- Если сетевой адаптер подключен к удлинителю, убедитесь, что он подключен к розетке и включен.
- При проверке компьютера на включение также временно не пользуйтесь стабилизаторами, разветвителями и удлинителями.

- Убедитесь в том, что электрическая розетка исправна, проверив ее при помощи иного устройства, например светильника.
- Проверьте соединения сетевого адаптера. Если на адаптере есть индикатор, убедитесь в том, что он горит.
- Если не удастся устранить проблему, обратитесь в компанию Dell (см. раздел «Как связаться с корпорацией Dell» на стр. 84).

**Если индикатор постоянно светится белым светом и компьютер не реагирует на команды:** дисплей может не отвечать на команды.

- Нажимайте кнопку выключения питания до выключения компьютера, затем снова нажмите эту кнопку, чтобы включить компьютер.
- Если не удастся устранить проблему, обратитесь в компанию Dell (см. раздел «Как связаться с корпорацией Dell» на стр. 84).

**Если индикатор питания мигает белым цветом:** компьютер находится в ждущем режиме или дисплей не отвечает.

- Нажмите кнопку питания, передвиньте указатель на сенсорной панели, подключенную мышь или нажмите любую клавишу на клавиатуре, чтобы возобновить нормальную работу.
- Если на дисплее не появилось изображение, нажмите кнопку питания, передвиньте указатель на сенсорной панели, подключенную мышь или нажмите любую клавишу на клавиатуре, чтобы возобновить нормальную работу.
- Если не удастся устранить проблему, обратитесь в компанию Dell (см. раздел «Как связаться с корпорацией Dell» на стр. 84).

**Если вы столкнулись с помехами, которые ухудшают качество приема на вашем компьютере:** посторонний сигнал создает помехи, прерывая или блокируя другие сигналы. Возможные причины помех:

- Удлинитель кабелей мыши, клавиатуры и питания.
- Слишком большое количество устройств, подключенных к удлинителю.
- Несколько сетевых фильтров подключено к одной розетке.

## **Проблемы, связанные с памятью**

**Если отображается сообщение о недостаточной памяти:**

- Сохраните и закройте все файлы и закройте все неиспользуемые программы и посмотрите, помогло ли это решить проблему.

- Минимальные требования к памяти указаны в документации по программному обеспечению. Если необходимо, установите дополнительную память (см. *Руководство по эксплуатации* по адресу [support.dell.com/manuals](http://support.dell.com/manuals)).
- Переустановите модуль(и) памяти в разъем(ы) (см. *Руководство пользователя* по адресу [support.dell.com/manuals](http://support.dell.com/manuals)).
- Если не удастся устранить проблему, обратитесь в компанию Dell (см. раздел «Как связаться с корпорацией Dell» на стр. 84).

### Если возникают другие проблемы с памятью:

- Запустите утилиту Dell Diagnostic (см. «Утилита Dell Diagnostics» на стр. 60).
- Если не удастся устранить проблему, обратитесь в компанию Dell (см. раздел «Как связаться с корпорацией Dell» на стр. 84).

## Зависание компьютера и неисправности программного обеспечения

**Если компьютер не запускается:** убедитесь в том, что кабель питания надежно подключен к компьютеру и к электрической розетке.

**Программа не отвечает:** завершите выполнение программы:

1. Нажмите <Ctrl><Shift><Esc> одновременно.
2. Перейдите на вкладку **Приложения**.
3. Выберите программу, которая не отвечает на запросы.
4. Нажмите кнопку **Завершить задачу**.

**Если программа часто прекращает работу:** обратитесь к документации, поставляемой с программным обеспечением. При необходимости удалите и заново установите программу.

 **ПРИМЕЧАНИЕ.** Инструкции по установке программного обеспечения обычно приводятся в документации или на компакт-диске с ПО.

Если компьютер перестает отвечать на команды или отображается экран темно-синего цвета.

 **ВНИМАНИЕ.** Если не удастся завершить работу операционной системы с помощью меню кнопки «Пуск», данные могут быть утеряны.

Если компьютер не реагирует на нажатие клавиш на клавиатуре или перемещение мыши, нажмите кнопку питания не менее чем на 8-10 секунд, пока компьютер не выключится, затем перезагрузите компьютер.

Программа, разработанная для более ранних версий операционной системы® Windows®.

Запустите мастер совместимости программ. Мастер совместимости программ (Program Compatibility Wizard) настраивает программу таким образом, что она запускается в среде, похожей на предыдущую версию операционной системы Microsoft Windows.

Для запуска Мастера совместимости программ:

*Windows Vista®*

1. Нажмите Пуск  → Панель управления → Программы → Использовать более раннюю программу с данной версией Windows.
2. В окне приветствия нажмите кнопку Далее.
3. Следуйте инструкциям на экране.

### Windows® 7

1. Нажмите **Пуск**  → **Панель управления** → **Программы** → **Запуск программ разработанных для предыдущих версий Windows**.
2. В окне приветствия нажмите кнопку **Далее**.
3. Следуйте инструкциям на экране.

Если возникают другие проблемы с программным обеспечением.

- Сразу же создайте резервные копии файлов.
  - Используйте антивирусное программное обеспечение для проверки жестких дисков или компакт-дисков.
  - Сохраните и закройте все открытые файлы или программы, а затем завершите работу компьютера с помощью меню **Пуск** .
- Прочитайте документацию по программе или обратитесь к производителю за информацией по устранению неисправностей:
    - Убедитесь, что программа совместима с операционной системой, установленной на компьютере.
    - Убедитесь, что компьютер соответствует минимальным требованиям к оборудованию, необходимым для запуска программного обеспечения. Информацию см. в документации по программе.
    - Убедитесь, что программа была правильно установлена и настроена.
    - Убедитесь, что драйверы устройств не конфликтуют с программой.
    - Если необходимо, удалите и заново установите программу.



# Использование утилит службы поддержки

## Центр поддержки Dell

Центр поддержки Dell помогает вам получить помощь, поддержку и специальную требующуюся вам информацию.

Нажмите значок в панели задач для  запуска приложения.

На стартовой странице **Центра поддержки Dell** отображается номер модели вашего компьютера, метка производителя, код быстрого обслуживания и информация для связи со службой технического обслуживания.

Ссылки на домашней странице позволяют получить доступ к следующим утилитам:

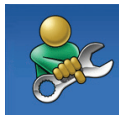

**Самопомощь** (устранение неисправностей, безопасность, производительность системы, сеть/Интернет, резервные копии/ восстановление системы и операционные системы Windows)



**Предупреждения** (предупреждения об опасности технической службы для вашего компьютера)



**Помощь от Dell** (техническая поддержка с помощью DellConnect™, служба поддержки клиентов, обучение и обучающие руководства, разрешение проблем с помощью Solution Station, а также онлайн-проверка Online Scan с помощью PC CheckUp)



**Информация о системе** (документация по системе, информация о гарантии, системная информация, обновление и принадлежности)

Для получения более подробной информации о Центре поддержки Dell и доступных утилитах службы поддержки нажмите вкладку **Услуги** на веб-узле [support.dell.com](http://support.dell.com).

## My Dell Downloads (Мои загрузки Dell)

 **ПРИМЕЧАНИЕ.** Утилита My Dell Downloads может быть доступна не во всех регионах.

Для некоторого программного обеспечения, установленного на вашем компьютере, отсутствуют резервные CD- или DVD-диски. Данное программное обеспечение доступно на My Dell Downloads. С данного веб-сайта вы можете загрузить доступное программное обеспечение для переустановки или создания собственного диска с резервной копией.

Чтобы зарегистрироваться и использовать My Dell Downloads:

1. Перейдите на страницу [downloadstore.dell.com/media](http://downloadstore.dell.com/media).
2. Для регистрации и загрузки программного обеспечения следуйте инструкциям, появляющимся на экране.
3. Выполните переустановку или создайте диск с резервной копией программного обеспечения для последующего использования.

## Системные сообщения

Если при работе с вашим компьютером возник вопрос или проблема, то на экране может отобразиться системное сообщение, которое поможет вам определить причину и выбрать требуемое действие для разрешения текущей ситуации.



**ПРИМЕЧАНИЕ.** Если отображенное сообщение не приведено в следующих примерах, обратитесь к документации операционной системы или программы, которая была запущена во время появления сообщения. Кроме этого, можно обратиться к *Техническому руководству Dell* на вашем жестком диске или по адресу [support.dell.com/manuals](http://support.dell.com/manuals), также см. «Как связаться с корпорацией Dell» на стр. 84 для получения дополнительной помощи.

**Alert! Previous attempts at booting this system have failed at checkpoint [nnnn]. For help in resolving this problem, please note this checkpoint and contact Dell Technical Support (Предупреждение! Предыдущие попытки по загрузки данной системы не удалось в контрольной точке [nnnn]. Для получения справочной информации по решению данной проблемы следует записать номер контрольной точки и связаться со службой технической поддержки Dell).** Компьютеру не удалось выполнить процедуру загрузки три раза подряд из-за возникновения одной и той же ошибки. Обратитесь в Dell (см. «Как связаться с корпорацией Dell» на стр. 84).

**Ошибка контрольной суммы CMOS.** Возможная неисправность системной платы или низкий заряд батареи часов RTC. Замените батарею (см. *Руководство по эксплуатации* по адресу [support.dell.com/manuals](http://support.dell.com/manuals)) или обратитесь в Dell (см. «Как связаться с корпорацией Dell» на стр. 84).

**Ошибка вентилятора ЦП.** Выход из строя вентилятора центрального процессора. Замените вентилятор центрального процессора (см. *Руководство по эксплуатации* по адресу [support.dell.com/manuals](http://support.dell.com/manuals)).

**Неисправность жесткого диска.** Возможная ошибка жесткого диска на этапе процедуры POST. Обратитесь в Dell (см. «Как связаться с корпорацией Dell» на стр. 84).

**Ошибка чтения жесткого диска.** Возможная неисправность жесткого диска во время загрузочного теста жесткого диска. Обратитесь в Dell (см. «Как связаться с корпорацией Dell» на стр. 84).

**Ошибка клавиатуры.** Выход клавиатуры из строя или плохо закрепленный кабель.

Для замены клавиатуры см.

*Руководство по эксплуатации* по адресу [support.dell.com/manuals](http://support.dell.com/manuals).

**Отсутствует загрузочное устройство.**

Вотсутствует загрузочный сектор жесткого диска, отсоединился кабель жесткого диска или отсутствует загрузочное устройство.

- Если загрузочным устройством является жесткий диск, он должен быть правильно установлен и разбит на разделы как загрузочное устройство.
- Войдите в утилиту настройки системы и убедитесь, что информация о порядке загрузки верна (см. *Техническое руководство Dell* на жестком диске или по адресу [support.dell.com/manuals](http://support.dell.com/manuals)).

**Отсутствует прерывание таймера.** Возможно, неправильно функционирует микросхема на системной плате или произошел сбой материнской платы. Обратитесь в Dell (см. «Как связаться с корпорацией Dell» на стр. 84).

**Ошибка превышения тока USB.** Отключите устройство USB. Для нормальной работы вашего устройства USB требуется большее количество энергии. Используйте внешний источник питания для подключения устройства USB или если ваше устройство USB оборудовано двумя кабелями, то подключите их оба.

**CAUTION - Hard Drive SELF MONITORING SYSTEM has reported that a parameter has exceeded its normal operating range. Dell recommends that you back up your data regularly. A parameter out of range may or may not indicate a potential hard drive problem (ВНИМАНИЕ - СИСТЕМА САМОКОНТРОЛЯ жесткого диска определила, что параметр находится вне обычного рабочего значения. Компания Dell рекомендует регулярно выполнять резервное копирование данных. Значение вне обычного диапазона, возможно, свидетельствует о проблеме с жестким диском).** Ошибка SMART, возможная неисправность жесткого диска. Обратитесь в Dell (см. «Как связаться с корпорацией Dell» на стр. 84).

## Поиск и устранение неисправностей оборудования



Если устройство не обнаружено во время настройки операционной системы или обнаружено, но неправильно настроено, вы можете воспользоваться функцией **Hardware Troubleshooter** чтобы решить проблему несовместимости.

Чтобы запустить поиск и устранение неисправностей оборудования, выполните указанные ниже действия:

1. Нажмите **Пуск**  → **Справка и поддержка**.
2. Введите `hardware troubleshooter` (Поиск и устранение неисправностей оборудования) в поле поиска и нажмите `<Enter>` для запуска поиска.
3. В окне результатов поиска выберите пункт, содержащий наилучшее описание проблемы, и выполните действия по устранению неисправности.

## Утилита Dell Diagnostics

Если при работе на компьютере возникают неполадки, выполните тесты, указанные в разделе «Зависание программ и проблемы с программным обеспечением» на стр. 52 прежде чем обращаться в службу технической поддержки Dell за консультацией, запустите программу Dell Diagnostics.

-  **ПРИМЕЧАНИЕ.** Утилита Dell Diagnostics работает только на компьютерах Dell.
-  **ПРИМЕЧАНИЕ.** Диск *Drivers and Utilities* (Драйверы и утилиты) может быть не включен в комплект поставки вашего компьютера.

Убедитесь, что устройство, которое требуется протестировать, отображается в настройках системы и является активным. При работе системы самоконтроля при загрузке (POST) нажмите клавишу `<F2>` и войдите в утилиту настройки BIOS.

Запустите программу диагностики Dell Diagnostics с жесткого диска или с компакт-диска *Drivers and Utilities* (Драйверы и утилиты).

## Запуск программы Dell Diagnostics с жесткого диска

Программа Dell Diagnostics находится в скрытом разделе Diagnostic Utility жесткого диска.

 **ПРИМЕЧАНИЕ.** Если на дисплее компьютера отсутствует изображение, обратитесь за помощью в корпорацию Dell (см. раздел «Как связаться с корпорацией Dell» на стр. 84).

1. Убедитесь, что компьютер подключен к исправной электророзетке.
2. Включите (или перезагрузите) компьютер.
3. После появления логотипа DELL™ немедленно нажмите <F12>. Выберите пункт **Diagnostics** (Диагностика) в загрузочном меню и нажмите клавишу <Enter>. Это может привести к запуску анализа системы перед загрузкой (Pre-Boot System Assessment) вашего компьютера.

 **ПРИМЕЧАНИЕ.** Если вы не успели нажать эту клавишу и появился экран с логотипом операционной системы, дождитесь появления рабочего стола Microsoft® Windows®, затем выключите компьютер и повторите попытку.

 **ПРИМЕЧАНИЕ.** Если будет получено сообщение о том, что разделы утилиты диагностики не найдены, запустите программу Dell Diagnostics с носителя *Drivers and Utilities* (Драйверы и утилиты).

### Если запущено PSA:

- a. PSA начнет выполнение тестов.
- b. В случае успешного завершения всех проверок PSA отображается следующее сообщение: "No problems have been found with this system so far. Do you want to run the remaining memory tests? This will take about 30 minutes or more. Do you want to continue? (Recommended) ."  
(На настоящий момент проблем с данной системой не обнаружено. Желаете провести остальные тесты памяти? Их выполнение займет примерно 30 минут или больше. Желает продолжить? (рекомендуется).)

- c. Если существуют проблемы с модулями памяти, нажмите <u>, в противном случае нажмите <n>. Отобразится следующее сообщение: "Booting Dell Diagnostic Utility Partition. Press any key to continue." (Загрузка утилиты диагностики Dell. Для продолжения нажмите на любую клавишу.)
- d. Нажмите на любую клавишу для перехода к окну **Выбор варианта**.

### Если PSA не используется:

Нажмите любую клавишу для запуска утилиты диагностики Dell Diagnostics с раздела с диагностическими утилитами на вашем жестком диске и перейдите в окно **Выбор варианта**.

- 4. Выберите требуемый тест.





5. Если во время теста возникла проблема, на экране появится сообщение с кодом ошибки и описанием проблемы. Запишите код ошибки и описание проблемы и обратитесь за помощью в корпорацию Dell (см. «Как связаться с корпорацией Dell» на стр. 84).

 **ПРИМЕЧАНИЕ.** Метка производителя (Service Tag) компьютера отображается в верхней части экрана каждого теста. Эта метка производителя позволяет идентифицировать ваш компьютер при обращении в компанию Dell за помощью.



6. После завершения всех проверок закройте тестовое окно для возвращения в окно **Выбор варианта**.
7. Для выхода из утилиты Dell Diagnostics и для перезагрузки компьютера нажмите на кнопку **Выход**.

## Запуск программы Dell Diagnostics с компакт-диска Drivers and Utilities (Драйверы и утилиты)

 **ПРИМЕЧАНИЕ.** Диск *Drivers and Utilities* (Драйверы и утилиты) может не входить в комплект поставки вашего компьютера.

 **ПРИМЕЧАНИЕ.** Ваш компьютер не оснащен внутренним оптическим приводом, поэтому необходимо использовать внешний оптический привод или любое другое внешнее запоминающее устройство в тех случаях, когда необходимо использовать диски.

1. Вставьте компакт-диск *Drivers and Utilities* (Драйверы и утилиты).
2. Выключите и перезагрузите компьютер. После появления логотипа DELL™ немедленно нажмите <F12>.

-  **ПРИМЕЧАНИЕ.** Если вы не успели нажать эту клавишу и появился экран с логотипом операционной системы, дождитесь появления рабочего стола Microsoft® Windows®, затем выключите компьютер и повторите попытку.
-  **ПРИМЕЧАНИЕ.** Последующие шаги изменяют последовательность загрузки только на один раз. В следующий раз загрузка компьютера будет выполняться в соответствии с устройствами, указанными в программе настройки системы.
3. При появлении списка загрузочных устройств выделите пункт **CD/DVD/CD-RW** и нажмите клавишу <Enter>.
  4. В появившемся меню выберите параметр **Boot from CD-ROM** (Загрузка с компакт-диска) и нажмите клавишу <Enter>.
  5. Введите **1**, чтобы открыть меню компакт-диска, и нажмите клавишу <Enter> для продолжения.
  6. В нумерованном списке выберите **Run the 32 Bit Dell Diagnostics** (Запуск 32-разрядной программы Dell Diagnostics). Если в списке имеется несколько версий, выберите подходящую для вашего компьютера.
  7. Выберите требуемый тест.
  8. Если во время теста возникла проблема, на экране появится сообщение с кодом ошибки и описанием проблемы. Запишите код ошибки и описание проблемы и обратитесь за помощью в корпорацию Dell (см. «Как связаться с корпорацией Dell» на стр. 84).
-  **ПРИМЕЧАНИЕ.** Метка производителя (Service Tag) компьютера отображается в верхней части экрана каждого теста. Эта метка производителя позволяет идентифицировать ваш компьютер при обращении в компанию Dell за помощью.

9. После завершения всех проверок закройте тестовое окно для возвращения в окно **Выбор варианта**.
10. Для выхода из утилиты Dell Diagnostics и для перезагрузки компьютера нажмите на кнопку **Выход**.
11. Вставьте компакт-диск *Drivers and Utilities* (Драйверы и утилиты).

# Восстановление операционной системы

Вы можете восстановить операционную систему на вашем компьютере следующими способами:

-  **ВНИМАНИЕ.** Использование образа для восстановления Dell Factory Image Restore или диска с *Операционной системой* полностью удаляет все файлы данных на вашем компьютере. Прежде чем использовать данные функции, создайте резервную копию всех данных, если это возможно.

Параметр	Использование
Функция восстановления системы	В качестве первого решения
Создание резервной копии Dell DataSafe Local Backup	Если функция восстановления системы System Restore не смогла решить вашу проблему
Носитель для восстановления системы	Если ошибка операционной системы не позволяет использовать функцию восстановления системы System Restore и создания резервной копии DataSafe Local Backup При установке заводского образа на новый жесткий диск
Восстановление заводского образа Dell	Для восстановления вашего компьютера в то состояние, в котором он был после приобретения
Диск с операционной системой	Для переустановки операционной системы на вашем компьютере

-  **ПРИМЕЧАНИЕ.** Диск с *операционной системой* может не поставляться в комплекте с вашим компьютером.

## Восстановление системы

Операционная система Windows содержит функцию восстановления системы, которая позволяет вернуть компьютер к предыдущему рабочему состоянию (без влияния на файлы данных), если изменения оборудования, программного обеспечения или других системных настроек привели компьютер в нежелательное рабочее состояние. Любые изменения, внесенные на компьютер при восстановлении системы, можно отменить.

 **ВНИМАНИЕ.** Регулярно создавайте резервные копии данных. Функцией восстановления системы не отслеживаются изменения в файлах данных и не восстанавливаются эти файлы.

 **ПРИМЕЧАНИЕ.** В этом документе описаны процедуры для вида Windows по умолчанию, поэтому они могут не работать, если на компьютере Dell™ был выбран классический вид Windows.

## Запуск функции восстановления

1. Нажмите кнопку **Пуск** .
2. В поле **Поиск** введите `System Restore` (Функция восстановления) и нажмите `<Enter>`.

 **ПРИМЕЧАНИЕ.** Может появиться окно **Контроль учетных записей пользователей**. Если вы являетесь администратором, выберите **Продолжить**. В противном случае обратитесь к администратору для продолжения необходимой операции.

3. Нажмите **Далее** и следуйте инструкциям на экране.

В случае, если функция восстановления не помогла решить проблему, возможна отмена последнего применения функции.

### Отмена последнего восстановления системы

 **ПРИМЕЧАНИЕ.** Перед отменой последнего восстановления системы сохраните и закройте все открытые файлы и выйдите из всех открытых программ. Не изменяйте, не открывайте и не удаляйте файлы и программы до завершения восстановления системы.

1. Нажмите кнопку **Пуск** .
2. В поле поиска введите `System Restore` (Функция восстановления) и нажмите `<Enter>`.
3. Нажмите **Отменить последнее восстановление**, затем **Далее**.

### Программа для создания резервной копии Dell DataSafe Local Backup

 **ВНИМАНИЕ.** Используя функцию создания резервной копии Dell DataSafe, вы удаляете все программы или драйверы, которые были установлены после приобретения компьютера. Подготовьте диск с приложениями, которые вам необходимо установить, перед использованием функции создания резервной копии Dell DataSafe Local Backup. Используйте функцию создания резервной копии Dell DataSafe Local Backup, только если с помощью функции восстановления системы не удалось решить проблему с операционной системой.

 **ВНИМАНИЕ.** Несмотря на то, что функция создания резервной копии Dell DataSafe Local Backup разработана для сохранения файлов данных на вашем компьютере, рекомендуется создать резервную копию файлов данных перед использованием функции создания резервной копии Dell DataSafe Local Backup.

 **ПРИМЕЧАНИЕ.** Утилита Dell DataSafe Local Backup может быть недоступна в некоторых регионах.

 **ПРИМЕЧАНИЕ.** Если функция создания резервной копии Dell DataSafe отсутствует на вашем компьютере, используйте функцию восстановления заводского образа Dell (см. раздел «Функция восстановления заводского образа Dell» на странице 72) для восстановления вашей операционной системы.

Вы можете использовать функцию создания резервной копии Dell DataSafe для восстановления рабочего состояния вашего жесткого диска, которое было при покупке компьютера, сохраняя файлы данных.

Функция создания резервной копии Dell DataSafe позволяет вам:

- Создать резервную копию и восстановить компьютер в предыдущее рабочее состояние

### **Создать диск для восстановления системы** **Функция для создания резервной копии Dell DataSafe Basic**

Для восстановления заводского образа, сохраняя файлы данных:

1. Выключите компьютер.
2. Отключите все устройства (USB-привод, принтер и т.д.), подключенные к компьютеру и отсоедините все новое оборудование, установленное внутри компьютера.

 **ПРИМЕЧАНИЕ.** Дисплей, клавиатуру, мышь и сетевой кабель отключать не следует.

3. Включите ваш компьютер.

4. При появлении логотипа DELL™ нажмите клавишу <F8> несколько раз для получения доступа к окну **Дополнительные параметры загрузки**.

 **ПРИМЕЧАНИЕ.** Если после длительного ожидания появляется логотип системы, подождите еще до тех пор, пока не появится рабочий стол Microsoft Windows; после этого выключите компьютер и попробуйте еще раз.

5. Выберите **Восстановить компьютер**.

6. Выберите **Восстановление заводского образа Dell** и опции **DataSafe** и следуйте экранным подсказкам.

 **ПРИМЕЧАНИЕ.** Длительность процесса восстановления будет зависеть от количества восстанавливаемых данных.

 **ПРИМЕЧАНИЕ.** Для получения более подробной информации см. базу данных, ст. 353560 на веб-узле [support.dell.com](http://support.dell.com).

### Обновление до версии Dell DataSafe Local Backup Professional

 **ПРИМЕЧАНИЕ.** Программа Dell DataSafe Local Backup Professional может быть установлена на вашем компьютере, если вы заказали ее во время покупки.

Dell DataSafe Local Backup Professional предоставляет дополнительные функции, которые позволяют вам:

- Создать резервную копию и восстановить ваш компьютер в зависимости от типов файлов
- Создать резервную копию файлов на локальных устройствах хранения
- Осуществлять резервное копирование по расписанию



Для обновления до версии Dell DataSafe Local Backup Professional:

1. Дважды щелкните ярлык Dell DataSafe Local Backup  на панели задач.
2. Нажмите **UPGRADE NOW! (ОБНОВИТЬ СЕЙЧАС!)**.
3. Для завершения обновления следуйте инструкциям, появляющимся на экране.

## Диск для восстановления системы

 **ВНИМАНИЕ.** Хотя диск для восстановления системы предназначен для сохранения файлов данных на вашем компьютере, рекомендуется создать резервную копию файлов данных перед использованием диска для восстановления системы.

Вы можете использовать диск для восстановления системы, созданный с использованием программы Dell DataSafe Local Backup, чтобы вернуть Ваш жесткий диск в то рабочее состояние, в котором он находился при покупке компьютера, сохраняя при этом данные на вашем компьютере.

Используйте диск для восстановления данных в случае:

- Неисправности операционной системы, не позволяющей использовать опции восстановления, установленные на вашем компьютере.

- Неисправности жесткого диска, которая не позволяет восстановить данные.

Для восстановления заводского образа вашего компьютера, используя диск для восстановления системы, необходимо:

1. Вставить диск для восстановления системы или USB-носитель и перезагрузить компьютер.
2. После появления логотипа DELL™ немедленно нажмите <F12>.

 **ПРИМЕЧАНИЕ.** Если вы не успели нажать эту клавишу и появился экран с логотипом операционной системы, дождитесь появления рабочего стола Microsoft® Windows®, затем выключите компьютер и повторите попытку.

3. Выберите нужное устройство загрузки из списка и нажмите <Enter>.

Для завершения процесса восстановления следуйте инструкциям на экране.

## Восстановление заводского образа Dell (Dell Factory Image Restore)

 **ВНИМАНИЕ.** В результате использования функции восстановления заводского образа Dell будут полностью удалены все данные на жестком диске, включая все программы и драйверы, установленные после приобретения компьютера. Прежде чем использовать данную функцию, создайте резервную копию всех данных, если это возможно. Используйте функцию восстановления заводского образа Dell, только если с помощью функции восстановления системы не удалось решить проблему с операционной системой.

 **ПРИМЕЧАНИЕ.** Функция восстановления заводского образа Dell может быть недоступна в некоторых странах, а также на некоторых компьютерах.

 **ПРИМЕЧАНИЕ.** Если функция восстановления заводского образа Dell отсутствует на вашем компьютере, используйте функцию создания резервной копии Dell DataSafe (см. «Создание резервной копии Dell DataSafe» на странице 68) для восстановления вашей операционной системы.

Используйте функцию восстановления заводского образа Dell только в качестве последнего способа восстановления операционной системы. Данные функции возвращают жесткий диск в состояние, в котором он был при покупке компьютера. Любые программы или файлы, установленные после приобретения компьютера, включая файлы данных, будут окончательно удалены с жесткого диска. Файлами данных являются документы, электронные таблицы, сообщения электронной почты, цифровые фотографии, музыкальные файлы и т.д. Если это возможно, прежде чем использовать функцию восстановления заводского образа Dell, создайте резервную копию всех данных.

## Выполнение восстановления заводского образа Dell

1. Включите компьютер.
2. При появлении логотипа DELL™ нажмите клавишу <F8> несколько раз для получения доступа к окну **Дополнительные параметры загрузки**.

 **ПРИМЕЧАНИЕ.** Если вы не успели нажать эту клавишу и появился экран с логотипом операционной системы, дождитесь появления рабочего стола Microsoft® Windows®, затем выключите компьютер и повторите попытку.

3. Выберите **Восстановить компьютер**. Появится окно «Параметры восстановления системы».
4. Выберите раскладку клавиатуры и нажмите кнопку **Далее**.

5. Для получения доступа к параметрам восстановления войдите в систему, используя учетную запись локального пользователя. Для получения доступа к командной строке введите `administrator` (администратор) в поле «Имя пользователя», а затем нажмите кнопку **ОК**.

6. Щелкните **Dell Factory Image Restore** (Восстановление заводского образа Dell). Появится окно приветствия программы восстановления заводского образа Dell.

 **ПРИМЕЧАНИЕ.** В зависимости от конфигурации нужно выбрать **Dell Factory Tools** (Заводские инструменты Dell), а затем **Dell Factory Image Restore** (Восстановление заводского образа Dell).

7. Нажмите кнопку **Далее**. Появится окно «Подтверждение удаления данных».

 **ПРИМЕЧАНИЕ.** Если использование функции восстановления заводского образа Dell не требуется, нажмите **Отмена**.

8. Щелкните флажок для подтверждения того, что вы хотите продолжить форматирование жесткого диска и восстановление заводского состояния программного обеспечения системы, а затем нажмите **Далее**.

Начнется процесс восстановления, который длится 5 минут или более. Когда будет восстановлено заводское состояние операционной системы и установленных на заводе приложений, появится сообщение.

9. Нажмите кнопку **Готово** для перезагрузки компьютера.

## Получение поддержки

Если при работе на компьютере возникают неполадки, можно выполнить указанные действия для диагностики и устранения проблемы:

1. См. «Решение проблем» на странице 47 для получения информации и описания процедур решения проблемы, которая возникла с вашим компьютером.
2. См. *Dell Technology Guide* (Техническое руководство Dell), расположенное на вашем жестком диске или по адресу [support.dell.com/manuals](http://support.dell.com/manuals) для получения более подробной информации об устранении неполадок.
3. См. «Утилита Dell Diagnostics» на стр. 60 для ознакомления с порядком действий по запуску утилиты Dell Diagnostics.
4. Заполните «Диагностическую контрольную таблицу» на странице 83.
5. Используйте обширный набор оперативных услуг Dell, доступных на веб-узле службы поддержки Dell ([support.dell.com](http://support.dell.com)), для получения помощи в установке и при решении проблем. См. «Оперативные услуги» на стр. 77 для получения более широкого списка оперативных услуг службы поддержки Dell.
6. Если предшествующие действия не помогли решить проблему, то см. «Перед звонком» на стр. 82.



**ПРИМЕЧАНИЕ.** Свяжитесь со службой технической поддержки Dell с телефона, расположенного рядом с компьютером или на компьютере, чтобы специалисты службы поддержки смогли помочь в выполнении необходимых действий.

 **ПРИМЕЧАНИЕ.** Система с использованием кода экспресс-обслуживания Dell может быть доступна не во всех странах.

После подсказки автоматической телефонной системы Dell введите ваш код экспресс-обслуживания для перевода вашего звонка непосредственно к соответствующему обслуживающему персоналу. Если код экспресс-обслуживания отсутствует, откройте папку **Dell Accessories** (Сопутствующие средства Dell), дважды щелкните значок **Express Service Code** (Код экспресс-обслуживания) и далее следуйте инструкциям на экране.

 **ПРИМЕЧАНИЕ.** Некоторые из служб могут быть недоступны за пределами континентальной части США. Информацию о доступных справочных средствах можно получить в местном представительстве корпорации Dell.

## Служба технической поддержки и поддержки покупателей

Служба технической поддержки Dell ответит на ваши вопросы относительно аппаратного обеспечения Dell. Для обеспечения быстрых и точных ответов персонал нашей службы поддержки использует автоматизированную систему диагностики.

Для связи со службой поддержки Dell см. «Перед звонком» на стр.82, а затем найдите контактную информацию для вашего региона, или перейдите по адресу [support.dell.com](http://support.dell.com).

## DellConnect

DellConnect™ является простым приложением для организации оперативного доступа, которая позволяет специалисту службы поддержки или обслуживания компании Dell получить доступ к вашему компьютеру по широкополосному подключению, диагностировать вашу проблему и исправить ее под вашим наблюдением. Более подробную информацию см. на веб-узле [www.dell.com/dellconnect](http://www.dell.com/dellconnect).

## Оперативное обслуживание

Информацию о продуктах и услугах Dell можно получить на следующих веб-узлах:

- [www.dell.com](http://www.dell.com)
- [www.dell.com/ap](http://www.dell.com/ap) (только для стран Азиатско-тихоокеанского региона)
- [www.dell.com/jp](http://www.dell.com/jp) (только для Японии)
- [www.euro.dell.com](http://www.euro.dell.com) (только для стран Европы)
- [www.dell.com/la](http://www.dell.com/la) (для стран Латинской Америки и Карибского бассейна)
- [www.dell.ca](http://www.dell.ca) (только для Канады)

Связаться со службой технической поддержки Dell можно на следующих веб-узлах и по следующим адресам электронной почты:

### Веб-узлы службы технической поддержки Dell

- [support.dell.com](http://support.dell.com)
- [support.jp.dell.com](http://support.jp.dell.com) (только для Японии)
- [support.euro.dell.com](http://support.euro.dell.com) (только для Европы)
- [supportapj.dell.com](http://supportapj.dell.com) (только для стран азиатско-тихоокеанского региона)

### Электронный адрес службы поддержки Dell

- [mobile\\_support@us.dell.com](mailto:mobile_support@us.dell.com)
- [support@us.dell.com](mailto:support@us.dell.com)
- [la-techsupport@dell.com](mailto:la-techsupport@dell.com) (только для стран Латинской Америки и Карибского бассейна)
- [apsupport@dell.com](mailto:apsupport@dell.com) (только для стран Азиатско-тихоокеанского региона)

### Адреса электронной почты отдела маркетинга и продаж Dell

- [apmarketing@dell.com](mailto:apmarketing@dell.com) (только для стран Азиатско-тихоокеанского региона)
- [sales\\_canada@dell.com](mailto:sales_canada@dell.com) (только для Канады)

### Анонимный вход на FTP-сервер

- [ftp.dell.com](ftp://ftp.dell.com)

Зайдите как пользователь: используйте в качестве имени `anonymous`, а в качестве пароля - свой адрес электронной почты.



## Автоматическая система отслеживания заказа

Для проверки состояния вашего заказа продуктов Dell перейдите на сайт **support.dell.com**, либо позвоните в автоматическую службу определения состояния заказа. Система попросит указать сведения, необходимые для идентификации вашего заказа и подготовки отчета по нему.

Если при выполнении Вашего заказа допущены ошибки, например пропущенные элементы, ошибочно вложенные элементы или ошибки в счете, следует связаться с Dell и получить соответствующую помощь. Во время звонка нужно иметь на руках счет или упаковочный лист.

Для того, чтобы узнать контактный телефонный номер для вашего региона, см. «Как связаться с корпорацией Dell» на странице 84.

## Информация о продуктах

Если вам необходима информация о дополнительных продуктах производства Dell, или вы желаете разместить заказ, то перейдите на веб-узел Dell по адресу **www.dell.com**. Для получения номера телефона для вашего региона или для связи со специалистом по продажам см. «Как связаться с корпорацией Dell» на стр. 84.

## Возврат изделий для выполнения гарантийного ремонта или зачета

Подготавливайте все изделия, возвращаемые для гарантийного ремонта или зачета, следующим образом:

 **ПРИМЕЧАНИЕ.** Перед тем, как вернуть изделие корпорации Dell, убедитесь, что выполнено резервное копирование данных жесткого(их) диска(ов) и всех других запоминающих устройства изделия. Удалите всю конфиденциальную, частную и личную информацию, все сменные носители информации, такие как гибкие диски, компакт-диски или медиа-карты. Компания Dell не несет ответственность за любую вашу личную, частную или секретную информацию, потерю или повреждение данных, потерю или повреждение извлекаемых носителей, которые могут быть включены в комплект возврата.

1. Свяжитесь с Dell для получения номера разрешения на возврат оборудования, четко напишите его в заметном месте на внешней стороне коробки. Для получения номера телефона для вашего региона см. «Как связаться с корпорацией Dell» на стр.84.
2. Вложите копию счета и письмо, в котором объясняются причины возврата.
3. Вложите копию диагностической контрольной таблицы (см. раздел «Диагностическая контрольная таблица» на стр. 83) с указанием всех выполненных проверок и сообщений об ошибках, выданных утилитой Dell Diagnostics (см. «Утилита Dell Diagnostics» на стр. 60).
4. Если возврат осуществляется в счет кредита, то приложите все дополнительные принадлежности, прилагаемые к изделию (кабели питания, программное обеспечение, руководства и т.д.).

5. Упакуйте оборудование в оригинальную упаковку (или аналогичным образом).

 **ПРИМЕЧАНИЕ.** Доставка производится за счет пользователя. Клиент также несет ответственность за страхование возвращаемого продукта и принимает во внимание риск утери продукта во время доставки в Dell. Пакеты, отправляемые наложенным платежом (C.O.D.) не принимаются.

 **ПРИМЕЧАНИЕ.** Посылки, при отправке которых не было выполнено любое из этих требований, не принимаются почтовой службой корпорации Dell и отсылаются обратно.

## Перед звонком

 **ПРИМЕЧАНИЕ.** Прежде чем позвонить, подготовьте свой Express Service Code (Экспресс-код техобслуживания). С помощью этого кода автоматическая телефонная служба поддержки сможет быстро соединить вас с нужным специалистом. Также вам может потребоваться указать метку производителя компьютера.

### Метка производителя

Меткой производителя для вашего компьютера является наклейка с нижней стороны компьютера.

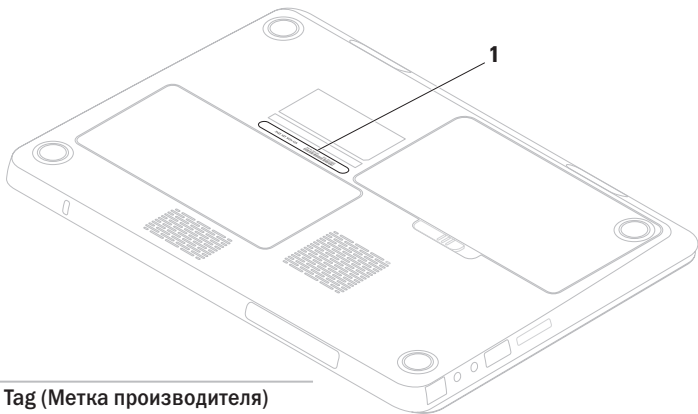

---

**1** Service Tag (Метка производителя)

---

Не забудьте заполнить следующий диагностический контрольный список. Перед звонком в службу технической поддержки Dell следует включить компьютер и во время разговора находиться рядом с ним. Вас также могут попросить набирать кое-какие команды на клавиатуре, передавать подробную информацию во время выполнения операций или попробовать другие действия по устранению неисправностей, произведение которых возможно только на самом компьютере. Убедитесь в наличии документации по компьютеру.

#### Диагностическая контрольная таблица

- Имя:
- Дата заполнения:
- Адрес:
- Номер телефона:
- Метка обслуживания (штриховой код на верхней части компьютера):
- Экспресс-код техобслуживания:
- Номер разрешения на возврат товара (если он предоставлен специалистом службы поддержки Dell):
- Операционная система и версия:
- Устройства:
- Платы расширения:
- Подключены ли вы к сети? Да/Нет
- Тип сети, версия и используемая сетевая плата:
- Программы и их версии:

Смотрите документацию на вашу операционную систему для определения содержимого файлов запуска вашего компьютера. Если компьютер подключен к принтеру, следует напечатать каждый файл. В противном случае, следует записать содержимое каждого файла, прежде чем звонить в Dell.

- Сообщение об ошибке, код сигнала или диагностический код:
- Описание неполадки и произведенных процедур по ее поиску и устранению:

## Как связаться с корпорацией Dell

Для покупателей в США: звонить по номеру 800-WWW-DELL (800-999-3355).



**ПРИМЕЧАНИЕ.** При отсутствии действующего подключения к Интернету контактную информацию можно найти в счете на приобретенный товар, упаковочном листе, чеке или каталоге продукции Dell.

Dell предоставляет интерактивную поддержку и поддержку клиентов по телефону, а также другие виды услуг. Доступность услуг зависит от страны и продукта, и некоторые услуги могут быть недоступны в вашем регионе.

Чтобы обратиться в Dell по вопросам продажи, технической поддержки или обслуживания клиентов:

1. Посетите веб-узел [www.dell.com/contactdell](http://www.dell.com/contactdell).
2. Выберите вашу страну или регион.
3. Используя ссылку, выберите соответствующую услугу или поддержку.
4. Выберите наиболее удобный способ обращения в Dell.

## Поиск дополнительной информации и ресурсов

<b>Если вам необходимо:</b>	<b>См.:</b>
Переустановить вашу операционную систему	«Диск для восстановления системы» на странице 71
Запустить программу диагностики ошибок на своем компьютере	Утилита «Dell Diagnostics» на стр. 60
Переустановить системное программное обеспечение компьютера	«My Dell Downloads» на странице 56
Найти более подробную информацию об операционной системе Microsoft® Windows® и ее возможностях	<a href="http://support.dell.com">support.dell.com</a>



**Если вам необходимо:**

Модернизировать компьютер с помощью новых или дополнительных комплектующих, например, установить новый жесткий диск

Переустановить или заменить устаревшие или дефектные детали

Найти информацию об оптимальных методах соблюдения техники безопасности для вашего компьютера

Просмотреть информацию о предоставлении гарантии, Условия предоставления гарантии (только США), инструкции по технике безопасности, нормативную информацию, информацию по эргономике или Лицензионное соглашение с конечным пользователем

**См.:**

*Руководство по обслуживанию на веб-узле службы поддержки Dell по адресу [support.dell.com/manuals](http://support.dell.com/manuals)*



**ПРИМЕЧАНИЕ.** В некоторых странах вскрытие корпуса и замена деталей компьютера может привести к аннулированию вашей гарантии. Проверьте вашу гарантию и политику возврата перед выполнением работ внутри вашего компьютера.

См. поставляемые с вашим компьютером документы по технике безопасности и нормативные документы, а также домашнюю страницу по соблюдению установленных норм на веб-узле [www.dell.com/regulatory\\_compliance](http://www.dell.com/regulatory_compliance)

### Если вам необходимо:

Найти ярлык для техобслуживания / код эспресс-обслуживания. используйте ярлык для техобслуживания для регистрации вашего компьютера на веб-узле [support.dell.com](http://support.dell.com) или для получения технической поддержки

Найти драйверы и файлы для загрузки

Получить техническую поддержку или справочные материалы по изделию

Выполнить проверку состояния выполнения ваших новых заказов

Найти решения и ответы на общие вопросы

Найти информацию о самых последних обновлениях и технических изменениях в вашем компьютере, а также подробный справочный технический материал, предназначенный для опытных пользователей и технических специалистов.

### См.:



Ярлык расположен на нижней стороне вашего компьютера

**Центр поддержки Dell.** Для запуска приложения **Центр поддержки Dell** нажмите иконку  на панели задач

[support.dell.com](http://support.dell.com)

# Технические характеристики

В данном разделе приведена информация для настройки, обновления драйверов и модернизации вашего компьютера.

 **ПРИМЕЧАНИЕ.** Предложения могут отличаться в разных регионах. Для получения дополнительной информации о конфигурации вашего компьютера нажмите **Пуск**  → **Справка и поддержка** и выберите вариант просмотра информации о компьютере.

## Модель компьютера

Dell™ Inspiron™ M301Z

## Системный набор микросхем

Inspiron M301Z      AMD RS880M

## Процессор

Inspiron M301Z      AMD™ Athlon™  
                                  AMD Athlon Dual-Core  
                                  AMD Turion™ Dual-Core

## Память

Разъемы модулей памяти      Два доступных пользователю разъема SODIMM

Емкость модулей памяти      1 Гб, 2 Гб и 4 Гб

Минимальный объем памяти      2 Гб

Максимальный объем памяти      8 Гб

### Память

---

Возможные конфигурации памяти 2 Гб, 3 Гб, 4 Гб, 5 Гб, 6 Гб и 8 Гб

Тип оперативной памяти 1333 МГц SODIMM DDR3 (работает на частоте 800 МГц)

 **ПРИМЕЧАНИЕ.** Для получения инструкций по модернизации памяти, см. *Руководство по эксплуатации* по адресу [support.dell.com/manuals](http://support.dell.com/manuals).

### Передача данных

---

Модем (дополнительно) Внешний V.92 56K USB-модем

Сетевой адаптер 10/100 Ethernet LAN на системной плате

Беспроводная связь WLAN, WWAN, WiMax/Wi-Fi abgn/agn и беспроводная технология Bluetooth®

### Устройство чтения карт памяти

---

Поддерживаемые карты Карта памяти Secure digital (SD)

Карта Secure Digital Input/Output (SDIO)

Карта Secure Digital High Capacity (SDHC)

Карта Memory Stick

Карта

Memory Stick

PROMultiMedia Card (MMC)

xD-Picture Card

**Аудио**

Звуковой контроллер	IDT 92HD79B
Динамики	2 x 0,5 Вт
Регулировка уровня звука	Программное и с помощью кнопок управления звуком

**Видео**

Inspiron M301Z

UMA

Видеоадаптер	ATI Mobility Radeon™ HD 4225
Видеопамять	до 3067 Мб + 128 Мб совместной (встроенной) памяти

**Дисплей**

Тип	13,3" HD WLED, TrueLife
Площадь изображения:	
Высота	293,41 мм (11,55 дюйма)
Ширина	164,96 мм (6,49 дюйма)
Диагональ	337,8 мм (13,30 дюйма)

**Камера**

Разрешение	1,3 мегапикселя
Видеоразрешение	160 x 120 ~1280 x 1024 (640 x 480 при 30 кадров/с)

### Клавиатура

---

Количество клавиш	86 (США, упрощенная китайская, традиционная китайская и тайская)
-------------------	--

### Разъемы

---

Аудио	Один микрофонный вход, один стереоразъем для наушников/колонок и один цифровой микрофонный разъем
Разъем Mini-Card	Один полноразмерный разъем Mini-Card и один полуразмерный разъем Mini-Card
Разъем HDMI	Один 19-контактный разъем
Сетевой адаптер	Один разъем RJ45

### Разъемы

---

Разъемы USB	Два 4-контактных USB 2.0-совместимых разъема
Разъем eSATA	Один 7-контактный/4-контактный комбинированный разъем eSATA/USB
Mini-DisplayPort	Один 20-контактный разъем
Устройство чтения карт памяти	Один разъем 7-в-1
Входной разъем антенны (опция)	Один разъем MCX

## Аккумулятор

---

Тип и размеры:

Литий-ионная «интеллектуальная» батарея на 6 ячеек

Высота	14,30 мм (0,56 дюйма)
Ширина	160,30 мм (6,31 дюйма)
Глубина	90,20 мм (3,55 дюйма)
Масса	0,30 кг (0,66 фунта)
Напряжение	11,1 В пост. тока (6 элементов)
Время подзарядки (приблизительно):	4 часа (при выключенном компьютере)

## Аккумулятор

---

Время работы	Срок службы аккумулятора зависит от условий эксплуатации.
Батарея типа «таблетка»	CR-2032

## Адаптер переменного тока

---

 **ПРИМЕЧАНИЕ.** Используйте только сетевые адаптеры, предназначенные для вашего компьютера. См. информацию по технике безопасности, поставляемую с вашим компьютером.

Входное напряжение	100-240 В переменного тока
Входной ток (максимум)	1,7 А
Входная частота	50-60 Гц

### Адаптер переменного тока

---

Выходная мощность	65 Вт
Выходной ток:	3,34 А (непрерывный)
Номинальное выходное напряжение	19,5 +/- 1 В пост. тока
Рабочая температура	от 0 до 40 °С (от 32 до 104 °F)
Температура хранения	от -40 до 70 °С (от -40 до 158 °F)

### Сенсорная панель

---

Разрешение по осям X/Y (режим графических таблиц)	240 знаков на дюйм
--	--------------------

### Сенсорная панель

---

Ширина	89,2 мм (3,51 дюйма) зона активности датчика
Высота	44,4 мм (1,74 дюйма) прямоугольник

### Габариты

---

Высота	24,0 мм (0,94 дюйма)
Ширина	328,0 мм (12,91 дюйма)
Глубина	235,5 мм (9,27 дюйма)
Вес (с батареями на 6 ячеек)	не более 1,78 кг (3,92 фунта)



**Условия работы компьютера**

---

Диапазон температур:

при работе от 0 до 35 °C  
(от 32 до 95 °F)

при хранении от -40 до 65 °C  
(от -40 до 149 °F)

Относительная влажность (макс.):

при работе от 10 до 90 %  
(без конденсации)

при хранении от 5 до 95 %  
(без конденсации)

**Условия работы компьютера**

---

Максимальная вибрация (исходя из случайного спектра вибрационных частот, имитирующих условия работы пользователя):

при работе 0,66 GRMS

в нерабочем режиме 1,30 GRMS

### Условия работы компьютера

---

Максимальная ударная нагрузка (для рабочего состояния. измерено с помощью утилиты Dell Diagnostics с установленным жестким диском и полусинусоидальным импульсом 2 мс; для выключенного состояния. измерено со считывающими головками жесткого диска в безопасном положении и полусинусоидальным импульсом 2 мс:

при работе	110 G
в нерабочем режиме	160 G

### Условия работы компьютера

---

Высота местности (максимальная) над уровнем моря:

для работы	от -15,2 до 3048 м (от -50 до 10 000 футов)
при хранении	от -15,2 до 10 668 м (от -50 до 35 000 футов)

Уровень загрязняющих веществ в атмосфере	G2 или ниже, в соответствии со стандартом ISA-S71.04-1985
--	---

## Приложение

### **Уведомление об использовании продукта Macrovision**

Данный продукт создан с использованием технологии защиты авторских прав, охраняемой соответствующими патентами США и другими правами на интеллектуальную собственность, принадлежащими корпорации Macrovision Corporation и иным владельцам. Указанная технология защиты авторских прав может использоваться только с разрешения корпорации Macrovision Corporation и только в домашних или иных условиях с ограниченной демонстрацией, если корпорация Macrovision Corporation не дала иного разрешения. Инженерный анализ и обратное ассемблирование запрещены.

## Информация по NOM (официальный стандарт Мексики) (только для Мексики)

В соответствии с требованиями официальных мексиканских стандартов (NOM) для устройств, которые описываются в данном документе, указывается следующая информация:

**Импортер:**

Dell Mexico S.A. de C.V.

Paseo de la Reforma 2620 – Flat 11°

Col. Lomas Altas

11950 Mexico, D.F.

Модель компьютера	Напряжение	Частота	Потребляемый ток	Выходное напряжение	Выходная интенсивность
P11S	100-240 В переменного тока	50-60 Гц	1,7 А	19,5 В пост. тока	3,34 А

Для получения более подробной информации ознакомьтесь с руководством по безопасности, которое поставляется в комплекте с компьютером.

Для получения информации по наилучшим способам обеспечения техники безопасности см. домашнюю страницу по соблюдению установленных норм на веб-узле по адресу [www.dell.com/regulatory\\_compliance](http://www.dell.com/regulatory_compliance).

# Алфавитный указатель

## D

DellConnect 77

DVD-диски, воспроизведение и создание 43

## F

FTP, анонимный доступ 78

## I

ISP

поставщик Интернет-услуг 17

## S

SIM-карта 12

## W

Windows

Мастер совместимости программ 53

## A

адреса электронной почты

службы технической поддержки 78

адреса электронной почты службы  
поддержки 78

## Б

беспроводное сетевое подключение 18

## В

вентиляция, обеспечение 5

воздушный поток, обеспечение 5

восстановление данных 44

восстановление заводского образа 72

всемирная служба технической поддержки  
адреса веб-сайтов 77

- Г**  
гарантийные возвраты **80**  
громкость **37**
- Д**  
диагностическая контрольная таблица **83**  
драйверы и файлы для загрузки **88**
- З**  
звонок в Dell **84**
- К**  
как оперативно связаться с корпорацией Dell **84**  
компьютер, возможности **42**  
компьютер, настройка **5**
- Н**  
настройка перед включением **5**
- неисправности аппаратного обеспечения  
    диагностика **60**
- П**  
переустановка системы **66**  
питание, индикаторы состояния  
аккумуляторной батареи **27**  
подключение к сети Интернет **17**  
поиск более подробной информации **86**  
поиск и устранение неисправностей  
оборудования **60**  
проблемы, всязанные с питанием,  
решение **50**  
проблемы, решение **47**  
проблемы, связанные памятью  
    решение **51**  
проблемы, связанные с программным  
обеспечением **52**

- проводная сеть
  - сетевой кабель, подключение **7**
- программное обеспечение **42**
- продукция
  - информация и приобретение **79**

## **Р**

- разъем Mini-DisplayPort **26**
- резервное копирование и восстановление **44**
- ресурсы, поиск большего количества **86**
- решение проблем **47**

## **С**

- сенсорная панель **32**
- сетевые фильтры, использование **6**
- системные сообщения **57**
- служба поддержки покупателей **76**

- справка
  - получение содействия и поддержки **75**

## **Т**

- транспортировка изделий
  - для возврата или ремонта **80**

## **У**

- утилита Dell Diagnostics **60**

## **Ц**

- центр поддержки Dell **55**







Напечатано в Ирландии.

[www.dell.com](http://www.dell.com) | [support.dell.com](http://support.dell.com)



02N28WA00